

Innehåll (För ett gångjärn)

1 x Gångjärn

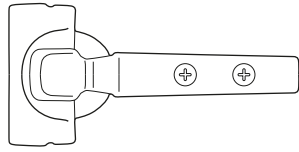

1 x Monteringsplatta

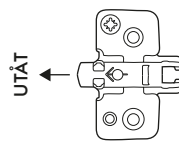

2 x Skruv

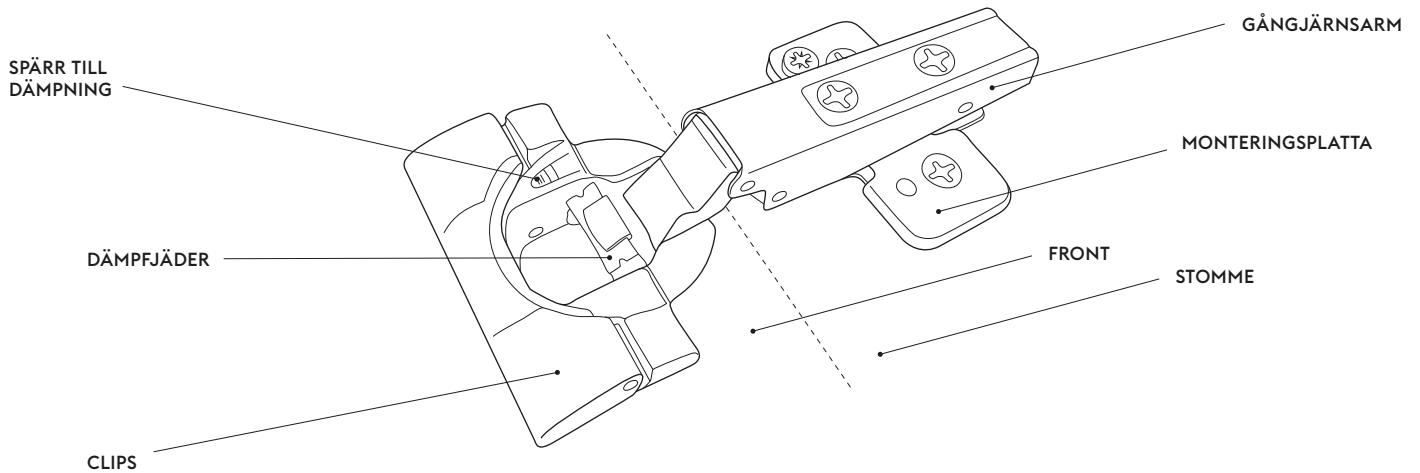
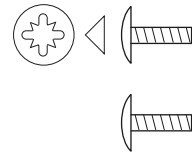

1. Montera monteringsplattan i stommen.

Monteringsplattan monteras med de medföljande skruvarna i de förborrade hålen i stommen.

Innan du skruvar fast monteringsplattan: försäkra dig om var den ska sitta genom att hålla upp fronten på plats och se vilka skruvhål som är i höjd med grythålen på fronten.

OBS! Se till så att pilen på monteringsplattan pekar utåt.

2. Montera gångjärnet i fronten.

Om du har en front med två gångjärn ska det dämpade gångjärnet sitta överst. Har din front tre eller fyra gångjärn ska du ha dämpat gångjärn överst och underst.

Gångjärnet placeras i frontens grythål och därefter fälls clipsen ned. Haka fast gångjärnet i monteringsplattan genom att låta gångjärnsarmens främre del haka fast i monteringsplattan. Tryck sedan lätt till gångjärnsarmens bakre del tills du hör ett klick.

Justering av gångjärn.

Du kan enkelt justera frontens exakta placering i 3 dimensioner:

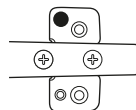
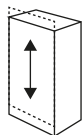

Skruven som är placerad på monteringsplattan justerar fronten i höjdlöd.

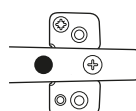
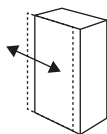

Den yttre skruven på gångjärnsarmen justerar fronten i sidled. Du kan även justera frontens våglinje genom att bara justera denna skruv på ett av gångjärnen.

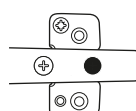
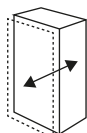

Den inre skruven på gångjärnsarmen justerar frontens djup, d.v.s. hur långt ut från stommen fronten ska sitta.