

Tillbehör

Skruv 23 mm
(antalet varierar beroende på sidans storlek)

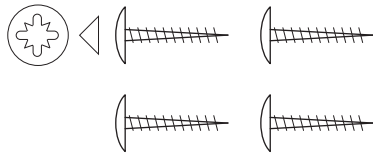

3M-servett



MountPads 40x25mm
(antalet varierar beroende på sidans storlek)



Färdigt resultat

Resultatet varierar beroende på stommens storlek.

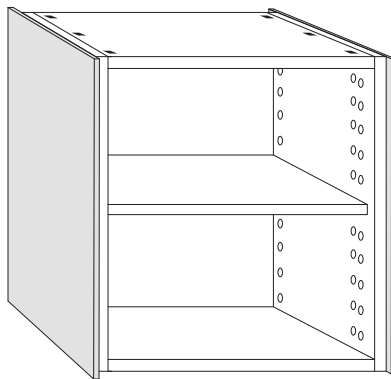

FRAMSIDA

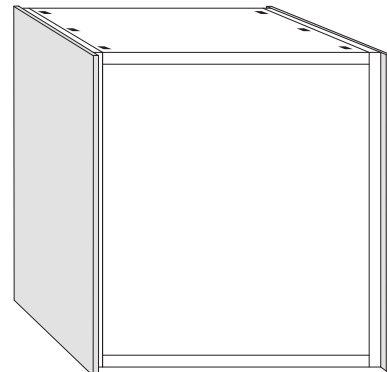

BAKSIDA

Montering

1. Montera väggbeslagen på stommen.

Montera väggbeslagen som du fått från Ikea på baksidan av stommen innan du monterar Superfront-sidorna. Detta är viktigt för att sidorna ska hamna på rätt plats på stommen.

2. Torka av ytorna.

Använd den medföljande 3M-servetten för att torka av ytorna på stommens sidor och sidorna från Superfront. Om du ska montera en Superfront-topp ska även dessa ytor torkas av.

3. Fäst MountPads på stommen.

Lägg stommen på ett plant underlag med ryggen nedåt. Fördela MountPads på stommens sidor enligt bilden på baksidan av papperet. Om du även ska montera en Superfront-topp, ska du nu också fästa de MountPads som medföljer toppen.

OBS! Ta inte bort täckpapperet från MountPadsen ännu!

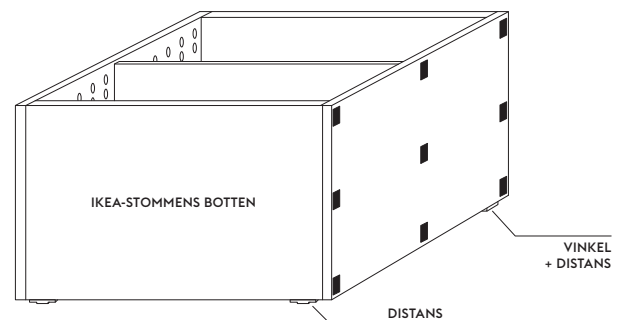

Fortsättning på baksidan ►

Säkerhet!

Var noga med att följa de säkerhetsanvisningar som gäller för din möbel. Förankra alltid ditt skåp i väggen. Detta gäller även låga skåp då viktfördelningen ändras drastiskt när fronterna öppnas, speciellt när det rör sig om solida kvalitetsfronter som våra. Använd de förankringsbeslag som medföljer Ikea-stommen.

Fördelning av MountPads.

Så här ska MountPadsen fördelas på stommens sida. Samma fördelning gäller oavsett djup på stommen.

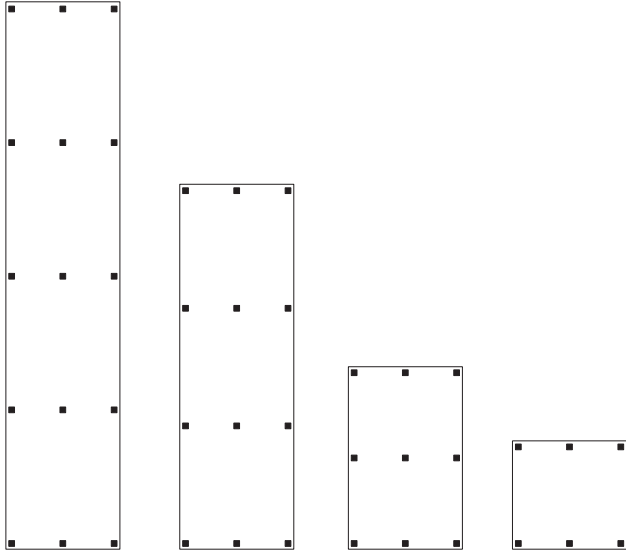

HÖGRE ÄN
140 CM.

MELLAN 81 CM
OCH 140 CM.

MELLAN 51 CM
OCH 80 CM.

LÄGRE ÄN
50 CM.

4. Placera stöd på stommens topp.

Håll en plan skiva (t.ex. ett hyllplan) mot stommens topp. Ta gärna hjälp av någon så att skivan hålls dikt an mot toppen. Detta stöd är till för att sidan ska hamna exakt i höjd med stommens topp.

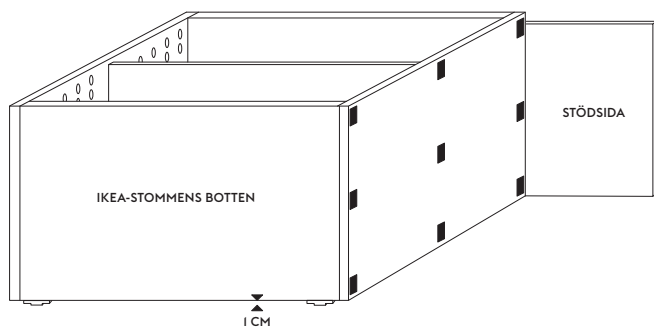

5. Vinkla sidan på plats och TRYCK TILL.

Gör detta steg först utan att ta bort täckpapperet på MountPadsen så att du får in snitsen innan du gör det i skarpt läge.

Placera sidan enligt bilden nedan. Var noga med att sidan ligger dikt an mot stödsidan som du håller mot toppen. Vinkla sidan sakta uppåt tills den snuddar MountPadsen. Notera att stommen, pga väggbeslagen, hamnar ca 1 cm från golvet, men att sidan ska stå på golvet när den fälls upp så att den når hela vägen in till väggen när skåpet sätts på plats. Kontrollera att sidan har hamnat i rätt läge.

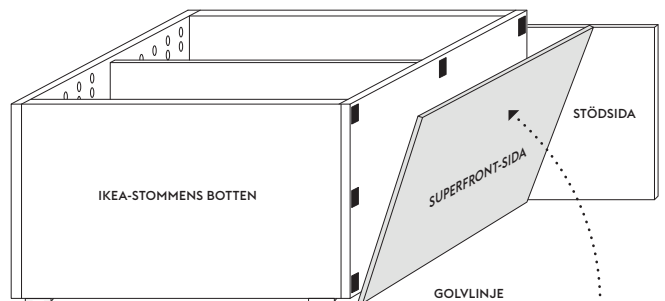

TRYCK TILL HÅRT ÖVER VARDERA MOUNTPAD I CA 30 SEKUNDER. Detta är viktigt eftersom limmet i våra MountPads härdar under tryck.

6. Dra i skruvarna.

Dessa skruvar är ett extra stöd för att inte sidan ska glida nedåt. Tryck sidan inåt stommen vid den punkt där du skruvar. Sprid ut skruvarna så gott det går utan att de krockar med gångjärn eller hyllbärare.

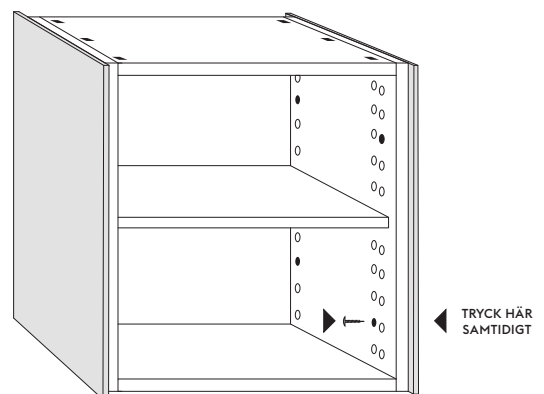

Säkerhet!

Var noga med att följa de säkerhetsanvisningar som gäller för din möbel. Förankra alltid ditt skåp i väggen. Detta gäller även låga skåp då viktfördelningen ändras drastiskt när fronterna öppnas, speciellt när det rör sig om solida kvalitetsfronter som våra. Använd de förankringsbeslag som medföljer Ikea-stommen.