

Innehåll

1 x Monteringskit

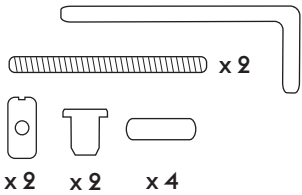

2 x Sidostycken

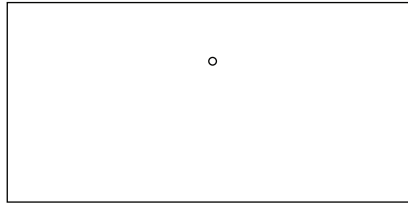

5-6 x Plattjärn
(beroende på modell)



1 x Brostycke



3 x Skruvar per plattjärn

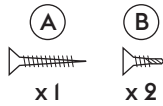

VIKTIGT!

Vi rekommenderar att vara två personer vid monteringen då möbeln ska vändas uppochned. Samma sak gäller om möbeln ska flyttas – ta hjälp av en vän och lyft möbeln istället för att dra/skjuta den.

1.

Montera brostycket mellan de två sidostyckena med hjälp av medföljande monteringskit.

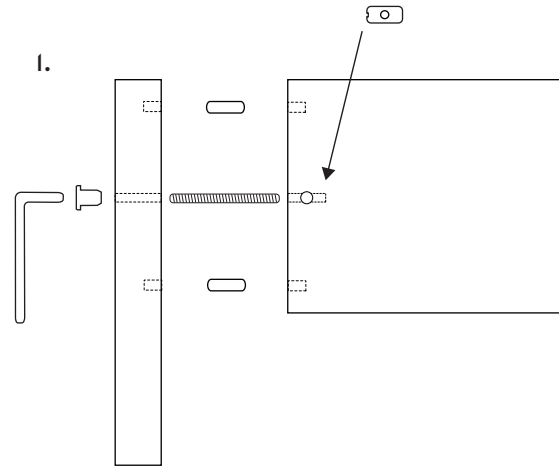

2.

Fäst alla plattjärn med medföljande skruvar (A) i utfräsningarna på benstativet.

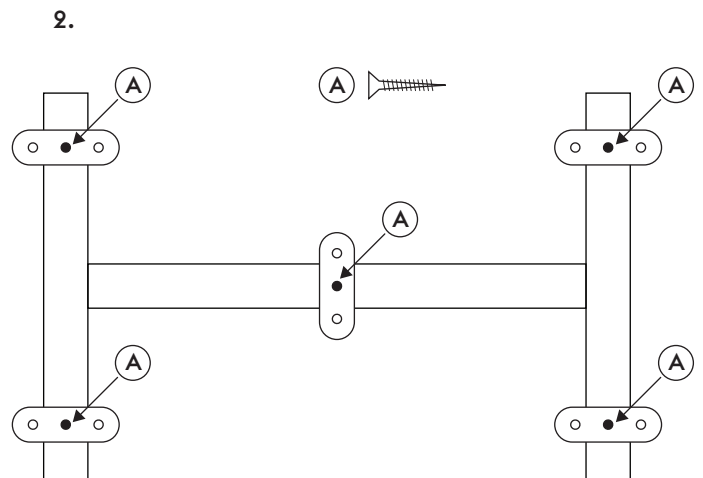

3.

Ställ din möbel upp och ned på en plan yta täckt med skyddande material för att undvika repor.

Säkerhet!

Var noga med att följa de säkerhetsanvisningar som gäller för din möbel. Förankra alltid ditt skåp i väggen. Detta gäller även låga skåp då viktfordelningen ändras drastiskt när fronterna öppnas, speciellt när det rör sig om solida kvalitetsfronter som våra. Använd de förankringsbeslag som medföljer Ikea-stommen.

4.

Placera ditt Takumi-ben uppochned på möbelns undersida och skruva fast alla plattjärnen med medföljande skruvar (B).

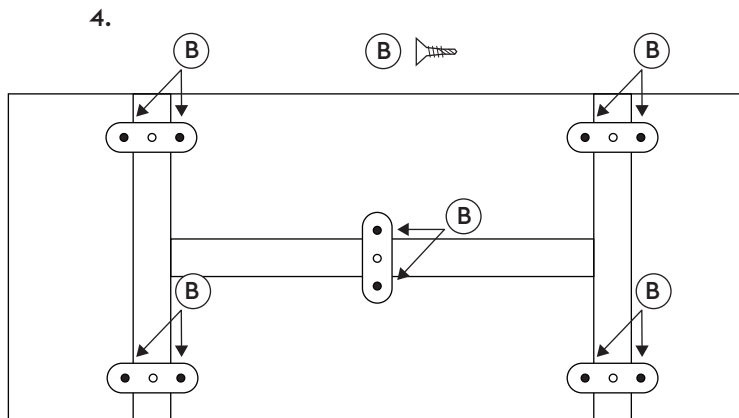

5.

Ta hjälp av en vän för att lyfta upp möbeln och vända den rätt igen. Ställ den därefter rakt ner på sin plats och beskåda resultatet!

Resultatet varierar beroende på bredden på möbeln/benet.

Framifrån

Från sidan

Takumi High

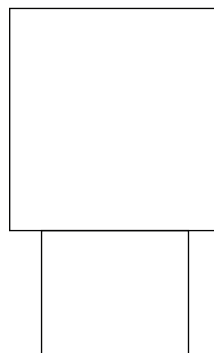
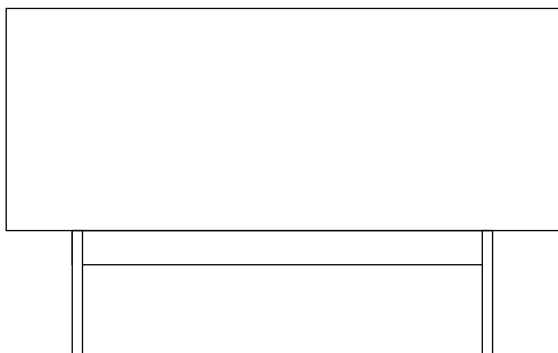

Takumi Low

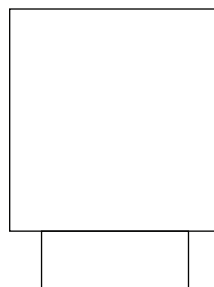
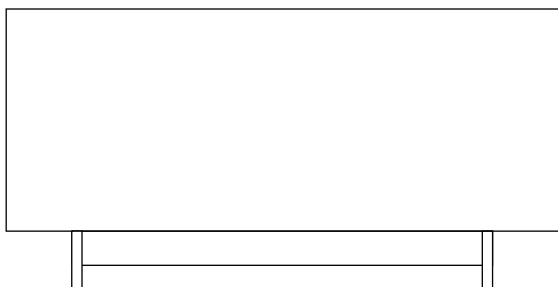

Säkerhet!

Var noga med att följa de säkerhetsanvisningar som gäller för din möbel. Förankra alltid ditt skåp i väggen. Detta gäller även låga skåp då viktfordelningen ändras drastiskt när fronterna öppnas, speciellt när det rör sig om solida kvalitetsfronter som våra. Använd de förankringsbeslag som medföljer Ikea-stommen.