

Innhold

1 x Monteringssett

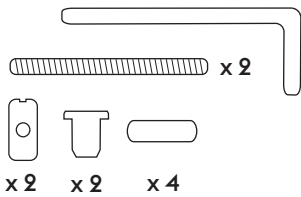

2 x Sidestykker

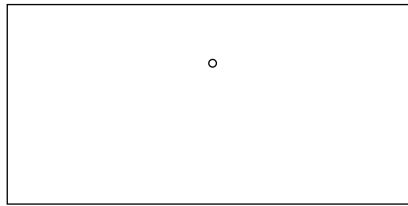

5-6 x Flate braketter
(avhengig av modell)



1 x Mellomstykke

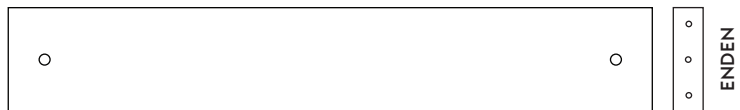

3 x Skruer per brakett

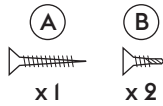

VIKTIG!

Vi anbefaler to personer til monteringen, ettersom at møbelet skal vendes opp ned. Det samme gjelder hvis møbelet skal flyttes – få hjelp av en venn til å løfte møbelet i stedet for å dra/skyve det.

1.

Monter sidestykkene til hver side av mellomstykket ved hjelp av det medfølgende monteringssettet.

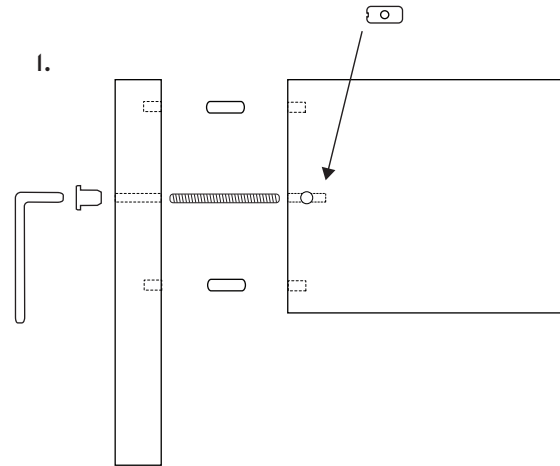

2.

Fest alle de flate brakettene med de medfølgende skruene (A) i fordypningene på beinet.

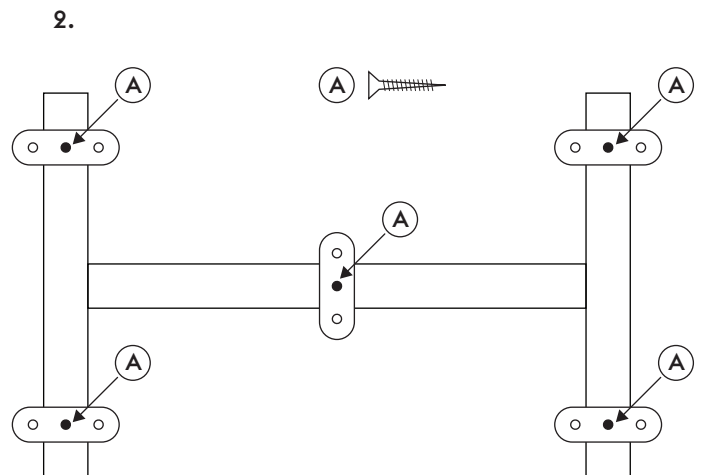

3.

Plasser møbelet opp-ned på et flatt underlag dekket med beskyttende materiale for å unngå riper.

Sikkerhet!

Vær nøye med å alltid følge de sikkerhetsråd som gjelder for ditt møbel. Forankre alltid skap i veggen. Dette gjelder også lave skap, siden vektfordelingen endres drastisk når frontene åpnes, spesielt når det dreier seg om solide, tyngre kvalitetsfronter som våre. Benytt alltid de forankringsbeslag som følger med IKEA stammen.

4.

Plasser Takumi-benet opp-ned på bunnen av møbelet og fest alle de flate brakettene med de medfølgende skruene (B).

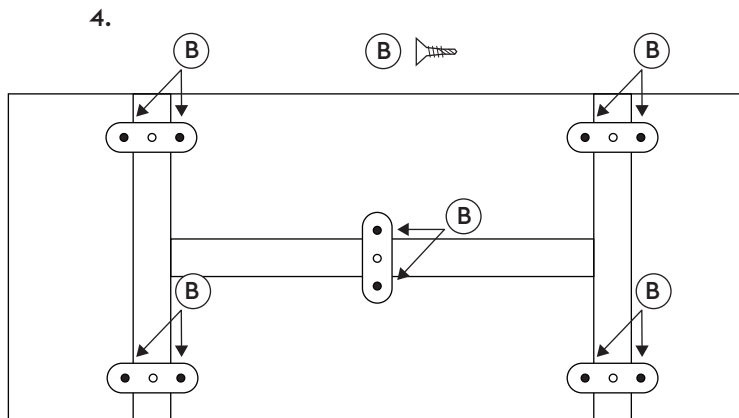

5.

Få hjelp av en venn til å løfte møbelet og snu det riktig vei. Sett det deretter på plass og se resultatet!

Resultatet varierer avhengig av bredden på møbelet/benet.

Sett forfra

Sett fra siden

Takumi High

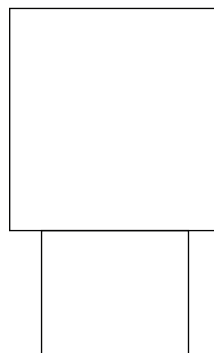
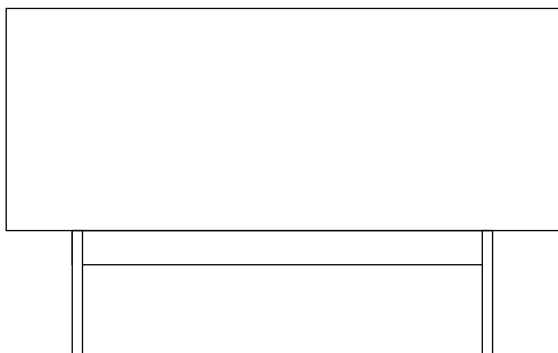

Takumi Low

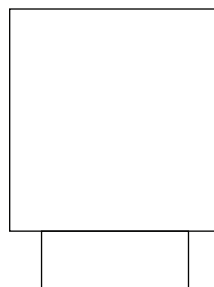
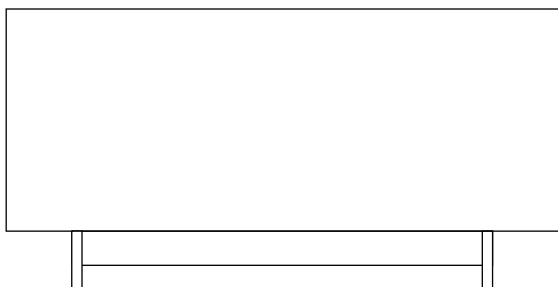

Sikkerhet!

Vær nøye med å alltid følge de sikkerhetsråd som gjelder for ditt møbel. Forankre alltid skap i veggen. Dette gjelder også lave skap, siden vektfordelingen endres drastisk når frontene åpnes, spesielt når det dreier seg om solide, tyngre kvalitetsfronter som våre. Benytt alltid de forankringsbeslag som følger med IKEA stammen.